

# CROMO 35

AR JUNIOR MICRO



77 CM

**FERRARI**

# CROMO 35

## AR JUNIOR MICRO

25-konny ciągnik o szerokości **tylko 77cm!** Super kompaktowe wymiary czynią go najwęższym ciągnikiem dostępnym na rynku, a mały promień skrętu zapewniają maksymalną zwrotność w bardzo ciasnych przestrzeniach. Jego rozmiar pozwala mu na pielęgnację upraw o bardzo wąskich przejazdach np. warzyw, winorośli, w szklarniach.

**Dźwignie skrzyni biegów**  
umieszczone pod kierownicą zapewniają maksymalny dostęp do siedzenia operatora.

**Kompaktowe wymiary i przegubowy typ skrętu ciągnika**  
zapewniają maksymalną zwrotność nawet w ciasnych przestrzeniach.

**Zbiornik paliwa**  
o pojemności 43 litrów zapewnia długi czas pracy

**Atrakcyjny wygląd**  
z podwójnymi światłami roboczymi wbudowanymi w maskę i nową szatą graficzną

**Silnik Kubota**  
o mocy 25 KM i maksymalnym momencie obrotowym 71,5 Nm.

**Układ hydrauliczny**  
ciągnik wyposażony w 1 parę wyjść hydraulicznych.

**Tylny podnośnik**  
pozwala podnieść maszynę o masie nieprzekraczającej 500 kg.



# CROMO 35

## AR JUNIOR MICRO

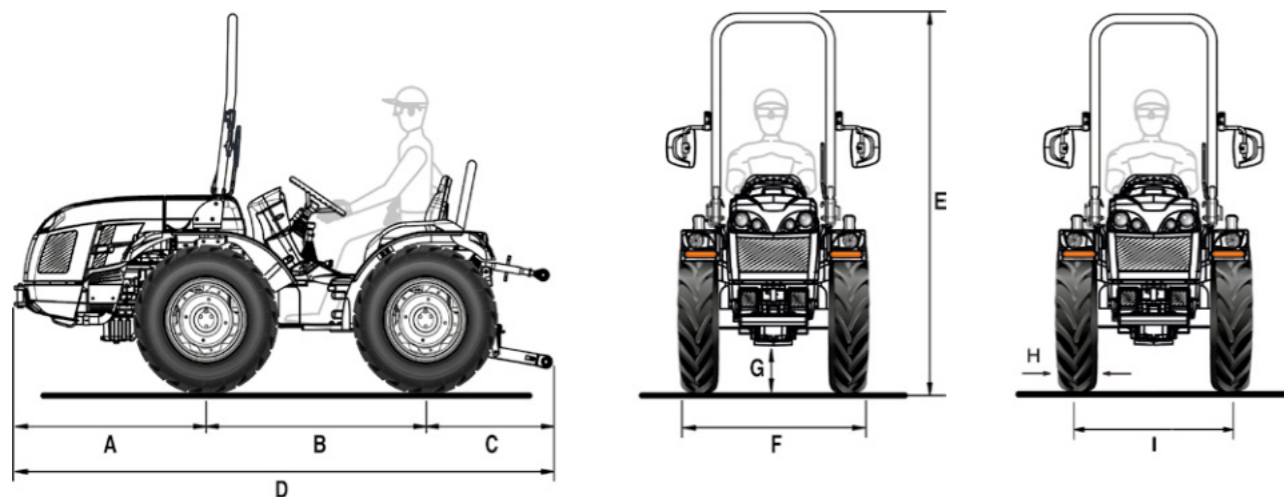

A	B	C	D	E min/max	F
968	1200	723	2891	2022 / 2059	770

\* Wymiary w mm

DANE TECHNICZNE	CROMO 35 AR JUNIOR MICRO
<b>SILNIK</b>	Kubota D1105
Liczba cylindrów	3
Pojemność (cc)	1123
Typ skrzętu / ciagnika	Przegubowy
Norma emisji spalin	Stage V
Moc (kW/KM)	18.5 / 25
Prędkość znamionowa (rpm)	3000
Maks. moment obrotowy (Nm/obr./min)	71.5 / 2200
Układ chłodzenia	Płynem
Pojemność paliwa (l)	43
<b>NADWOZIE</b>	Przegubowe
<b>NAPEŁ</b>	Stały napęd (4WD)
<b>SKRZYNIA BIEGÓW</b>	Skrzynia biegów 8 (do przodu) + 4 (do tyłu) z łatwym załączaniem biegów
Min/maks. prędkość (km/h)	1.3 / 28
Sprzęgło	Pojedyncze suche tarczowe
<b>BLOKADA MECHANIZMU RÓŻNICOWEGO</b>	Przednia i tylna blokada mechaniczna
<b>TYLNY WOM</b>	540 obr./min zsynchronizowany
Załączanie wałka WOM	Mechaniczne
<b>UKŁAD HYDRAULICZNY</b>	Jednoobwodowy
Wydajność hydrauliki (l/min)	16.5
Maksymalne ciśnienie hydrauliczne (bar)	125
<b>ZAWORY TYLNEJ HYDRAULIKI</b>	Sterowane mechanicznie
W standardzie	2 wyjścia hydrauliczne
Opcja	Łącznie 6 gniazd hydraulicznych
<b>SYSTEM ELEKTRYCZNY</b>	Akumulator: 60 Ah / 12 V - Alternator: 40 A
<b>TYLNY PODNOŚNIK</b>	Podnoszenie / opuszczanie jednym siłownikiem wspomagającym
3-punktowy zaczep	Kat. I
Cięgno	Regulowane mechanicznie
Udźwig (kg)	500
<b>POZCZYJA OPERATORA</b>	W kierunku do jazdy
Układ kierowniczy	Regulacja wysokości kolumny kierowniczej - opcja
<b>FOTEL OPERATORA</b>	Przesuwany z pasami bezpieczeństwa wyposażony w czujnik obecności operatora
<b>UKŁAD HAMULCOWY</b>	Hamulce bębnowe działające na tylne koła
Hamulec ręczny	Działa na hamulce zasadnicze
<b>UKŁAD KIEROWNICZY</b>	Hydrostatyczny, działający na centralny przegub
<b>BEZPIECZEŃSTWO</b>	Tylna homologowana rama ROPS
<b>DESKA ROZDZIELCZA</b>	Wskaźnik poziomu paliwa, temperatury płynu, obrotomierz, licznik motogodzin
<b>OPONY</b>	5.00-15
<b>ZACZEP (W STANDARDZIE)</b>	Przedni i tylny zaczep (regulowany góra-dół)
<b>MASA CIĄGNIKA (kg)</b>	975
<b>OPCJE</b>	Tylne światło robocze, lampa ostrzegawcza, obciążniki kół 40 kg szt.

## USŁUGI

---



### CZĘŚCI ZAMIENNE

Pełen asortyment oryginalnych części zamiennych gwarantowanych bezpośrednio przez producenta.



### SERWIS

Dobrze przygotowany i dyspozycyjny zespół specjalistów zapewniających sprawną i rzetelną obsługę.



### SMARY

Zalecamy stosowanie oryginalnych smarów PowerLube.



### TANI W EKSPLOATACJI

Prosta budowa ciągnika oszczędza Twój czas i pieniądze.